

IWAKI

易威奇

MX

系列

磁力泵

耐异常运转，高效率



MX 系列代表了树脂制磁力泵最新工业设计水平，耐空转、汽蚀及闭阀运行，能适应极恶劣的异常运转工况。

Patent
TAIWAN / EU

Pat.Pend.
JAPAN / U.S.A. / CHINA



耐异常运转，高效率

MX 系列代表了树脂制磁力泵最新工业设计水平，耐空转，汽蚀及闭阀运行，能适应极恶劣的异常运行工况。

MX 系列采用碳轴承，可承受短时间空转，所采用的“自循环冷却构造”（已申请国际专利），再加上已经实践证明的可靠性极高的“非接触构造”及泵轴前后支承的设计，使泵在空转、汽蚀、出口阀关闭等异常工况条件下耐受性能得到大幅提高。

MX 系列磁力泵适用于过滤、喷淋、清洗、蚀刻等各种表面处理相关工艺。

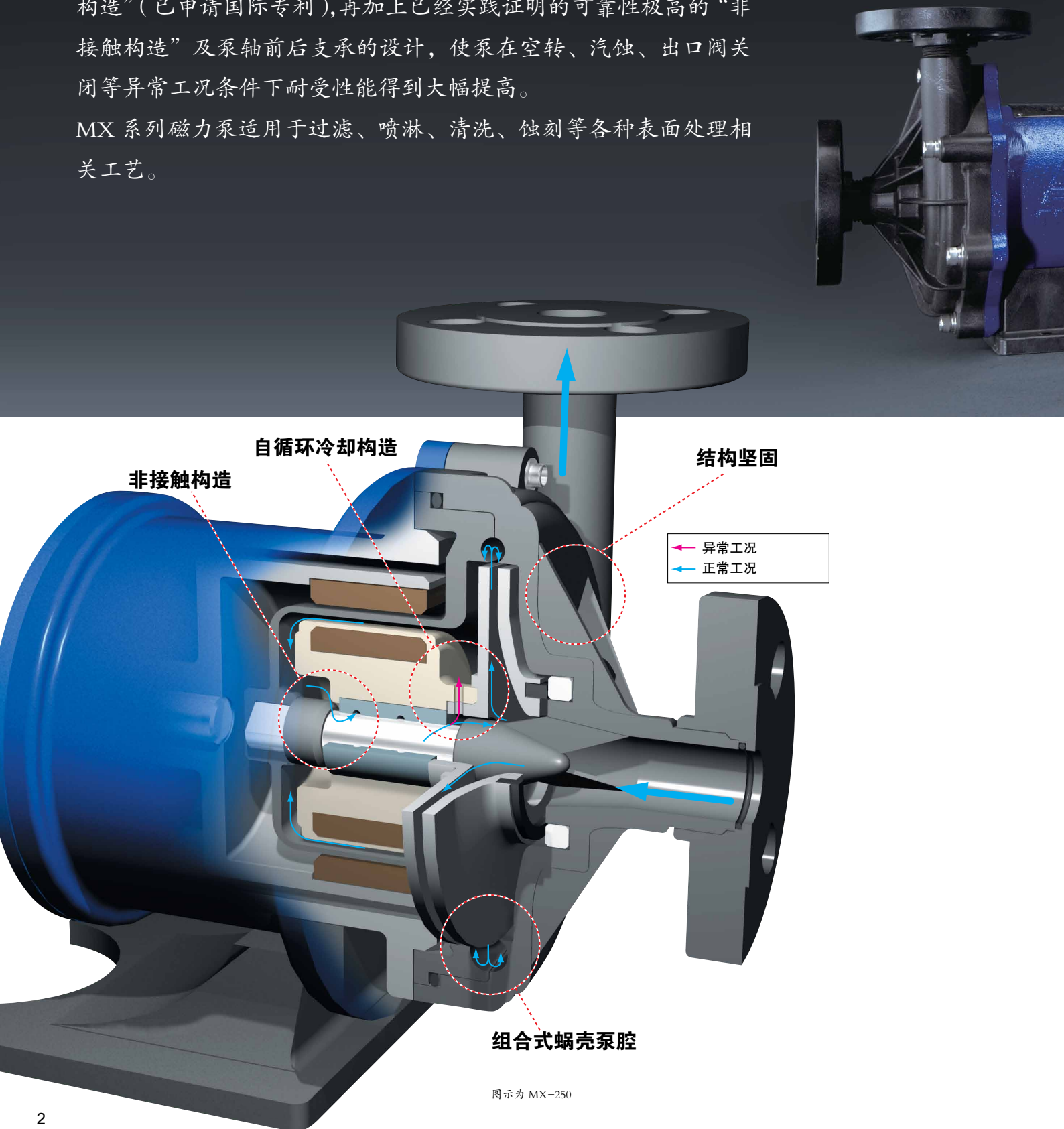

图示为 MX-250

- 为应对异常工况下的运行，采用了增强机械强度的设计，可以降低运行和维护成本。
- 组合式蜗壳泵腔（已申请国际专利），实现了泵的高效率化。
- 结构简单，牢固，易于维护。



自循环冷却构造 (已申请国际专利)

叶轮与磁囊的连接固定处设有热扩散孔，此扩散孔可使泵轴和轴承周围的液体在离心力作用下强制循环，可有效散发由摩擦产生的热量，阻止了泵腔的树脂材料因高温产生的变形及熔化。

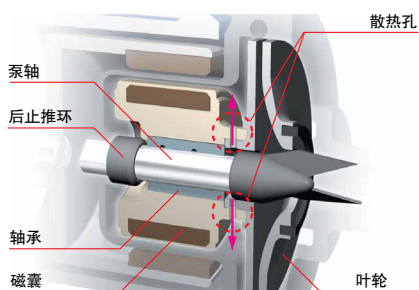

非接触构造

通过精确设置被动磁铁与主动磁铁的相对位置，可以有效对磁囊的位置进行磁力控制，即使在空转时轴承的后

端也不会与后止推环接触，这种构造有效的抑制了摩擦热的产生，确保了摩擦部的润滑。
(MX-70, 100 除外)

组合式蜗壳泵腔 (已申请国际专利)

MX 系列首次在树脂材质的磁力泵前壳与后壳上设计成部分蜗壳形状，组装后得到整体的理想螺旋形状的腔室。有效地抑制了从叶轮喷出的液体再次回流到泵腔室内产生的泄漏现象，从而将液体平稳高效地导向泵出口。实现了泵的高效率化。

结构坚固

在泵前壳及后壳等应力集中部位，全部使用加强筋补强，进一步提高了泵的耐压性能及机械强度。
在以往轴承与磁囊过盈配合的固定方式基础上，又采用轴向固定的构造，即将轴承限制于磁囊的底部止口与叶轮的后部之间，提高了泵在高温工况条件下的可靠性。
(MX-70, 100 除外)
MX-402 (H) 和 403 (H) 型采用锁紧销固定叶轮使其更加稳定安全。

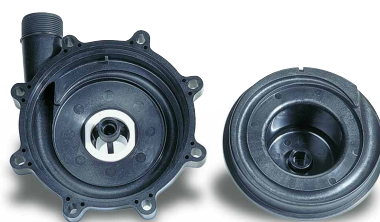

前壳

后壳



MX-100/402/403 前壳



MX-403

MX-401

过流端材质

■ MX-70, 100

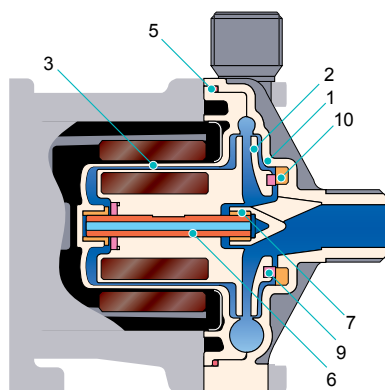

■ MX-250 ~ 401

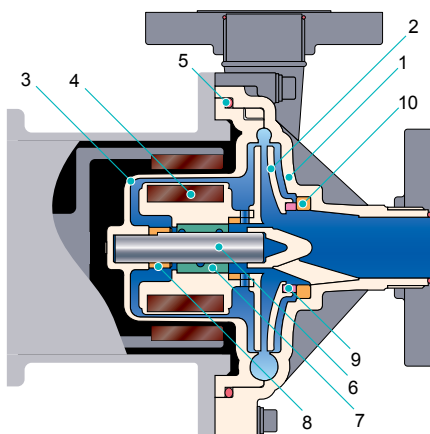

■ MX-402 ~ 403H

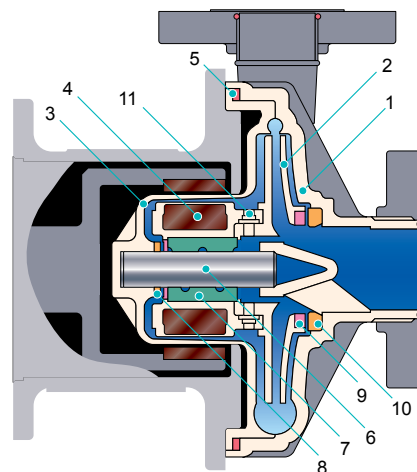

型号	MX-70	MX-100	MX-250 ~ 403H		MX-250 ~ 401
材质代码	V(E)		CV(CE)	RV(RE)	AV(AE)
1 前壳	GFRPP		GFRPP		
2 叶轮	CFRPP		GFRPP		
3 后壳	GFRPP		GFRPP		
4 磁囊	-		PP		
5 O型圈 (注1)	FKM(EPDM)		FKM(EPDM)		
6 泵轴	铝陶瓷		高纯度铝陶瓷		
7 轴承	CFRPPS	PTFE	碳	PTFE	铝陶瓷
8 后止推环	-		CFRPPS (MX-402~403H: CFRPEEK)		
9 接口环	-	PTFE	PTFE		
10 前止推环	铝陶瓷		铝陶瓷		
11 锁紧销	-		GFRPPS (仅限于402~403H型)		-

注1: O型圈材质可选AFLAS®。

选型注意事项

1. 此样本所提供性能曲线图为输送 20°C 清水时的数据。

2. 磁力泵严禁在出口阀关闭状态下连续运转, 必须保证最小流量如下所示:

■ 最小流量:

MX-250, 251, 400, 401: 10L/min 或更大
MX-402, 403: 20L/min 或更大

3. 汽蚀余量 (NPSH)

为避免泵内发生汽蚀, 请必须满足下式:

■ $NPSHa \geq NPSHr + 0.5m$ (安全余量)

■ $NPSHa = 10^6 \times \frac{(Pa - Pv) \pm hs - hf}{\rho g}$

NPSHa: 有效汽蚀余量 (m)
NPSHr: 必需汽蚀余量 (m)
Pa: 作用于输送液体表面的压力 (MPa) (绝对压力)
Pv: 介质的饱和蒸气压力 (MPa)
hs: 吸程 (m)
hf: 吸入管阻力 (m)
 ρ : 介质密度 (kg/m^3)
g: 重力加速度 ($9.8m/s^2$)

4. 耐压强度界限值

MX-70: 0.17MPa
MX-100: 0.18MPa
MX-250: 0.25MPa
MX-251: 0.33MPa
MX-400: 0.22MPa
MX-401: 0.28MPa
MX-402: 0.43MPa
MX-403: 0.43MPa
MX-402H: 0.5MPa
MX-403H: 0.5MPa



MX-250

MX-100

MX-70

型号识别

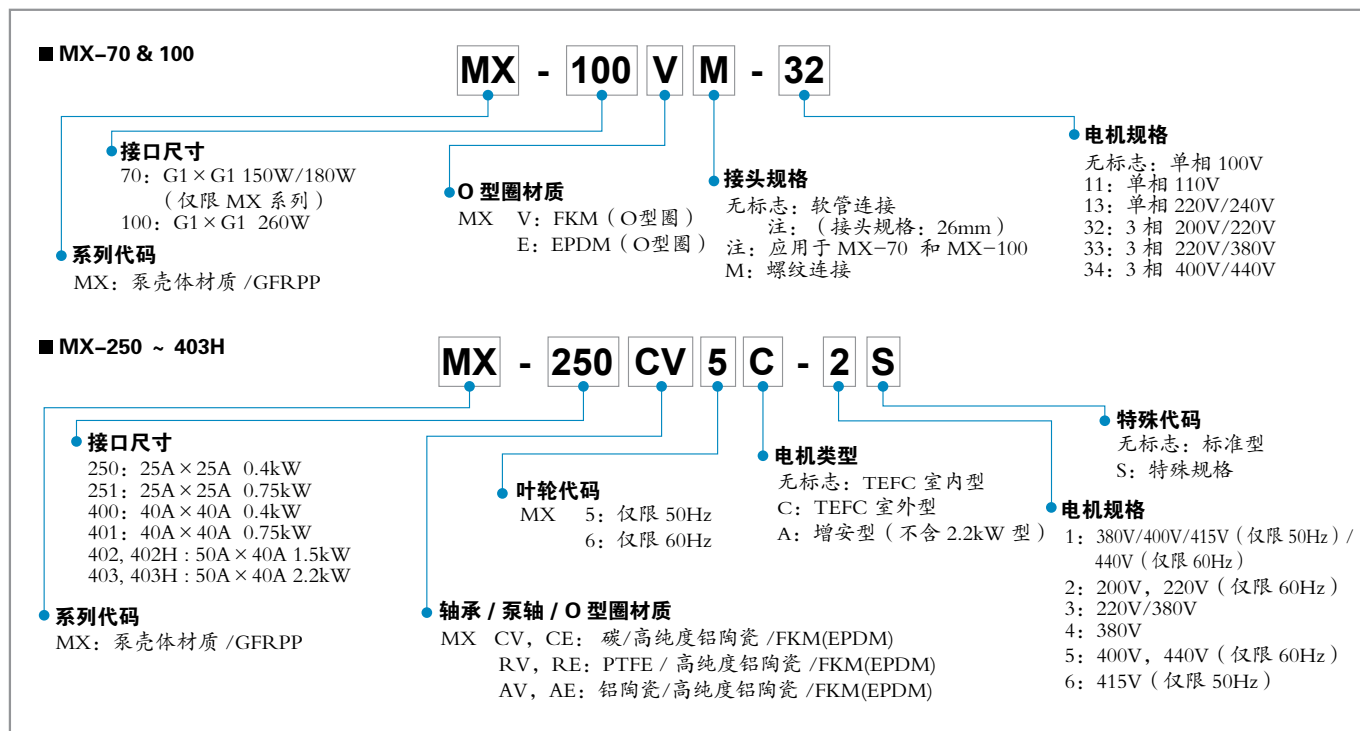

规格

型号	接口尺寸 吸入口 × 吐出口	比重极限值	标准规格 L/min - m	最大流量 L/min	电机功率 kW	50/60Hz
						重量 kg
MX-70M	G1 × G1	1.2	50-5.4 / 7.8	90 / 100	0.15 / 0.18	6.5
MX-100M	G1 × G1	1.2	70-6 / 9	110 / 125	0.26	8.2
MX-250	25A × 25A	1.2	50-14 / 13.5	150	0.4	13.5
MX-251	25A × 25A	1.0	80-19	150	0.75	18.5
MX-400	40A × 40A	1.2	100-10.5 / 10	280	0.4	13.5
MX-401	40A × 40A	1.2	150-14.5	320	0.75	18.5
MX-402	50A × 40A	1.2	200-20/19.5	450	1.5	30.5
MX-402H	50A × 40A	1.0	100-30	160/140	1.5	30.5
MX-403	50A × 40A	1.2	250-23 / 25	500	2.2	33
MX-403H	50A × 40A	1.0	100-35 / 36	300 / 250	2.2	33

注1: 上述比重极限值是指最大流量时的数值。根据流量的变化, 比重极限也会有所变化。详情请咨询易威奇。

注2: MX-70, 100 可选用软管连接, 软管规格 26mm。

注3: AV (AE) 型之性能与其它型号有所不同, 详情请咨询易威奇。

通用规格:

● 介质温度范围: (0~80) °C。O 型圈材质为 AFLAS® 时为 (10~80) °C。 ● 环境温度: (0~40) °C

性能曲线 (以下数据仅供参考, 请向易威奇索要正规性能曲线。)

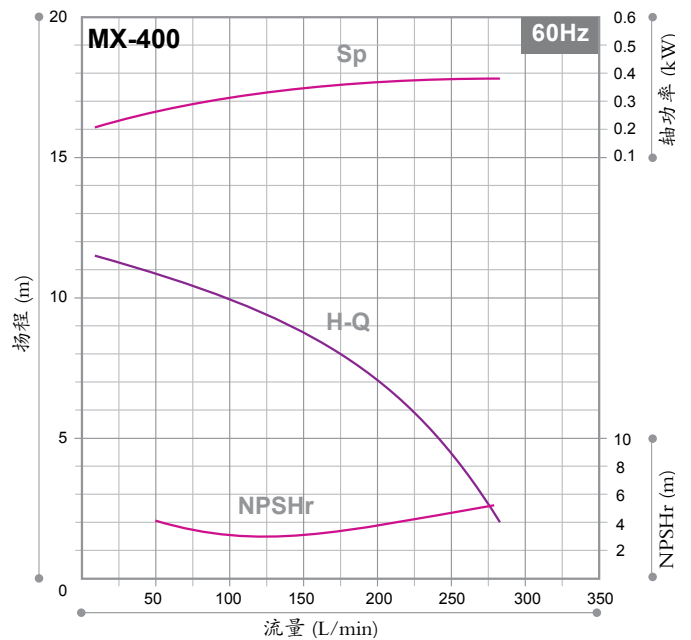
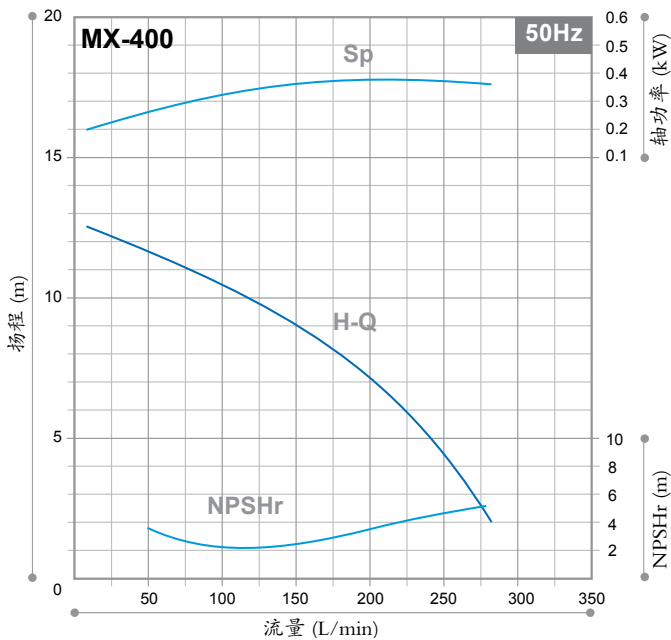
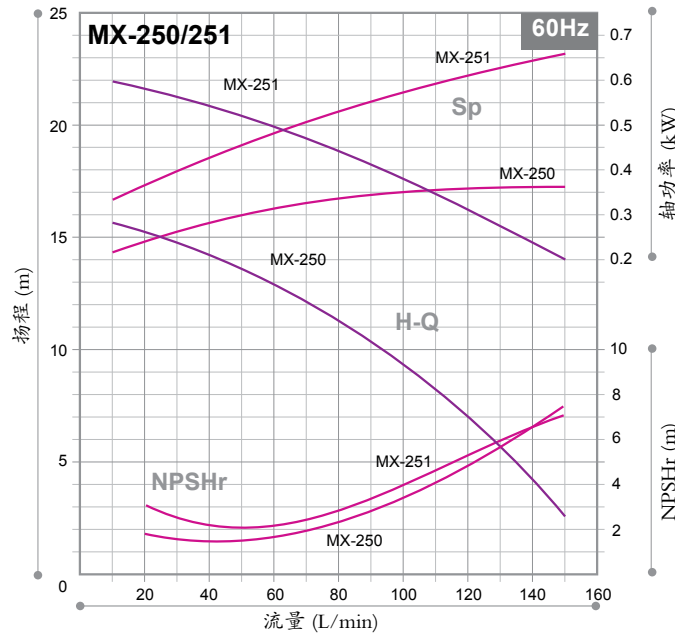
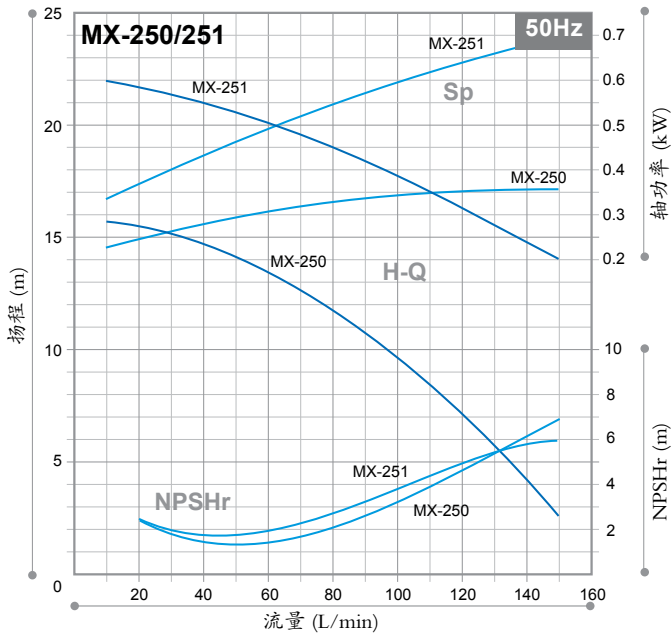
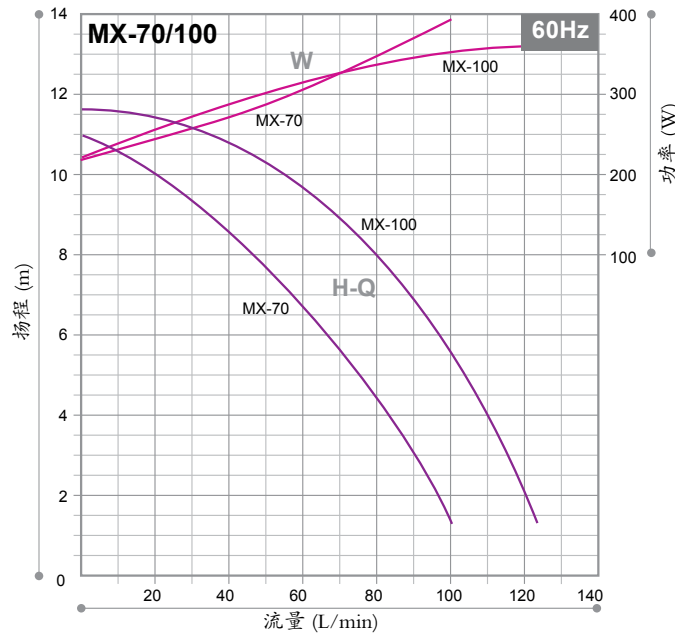
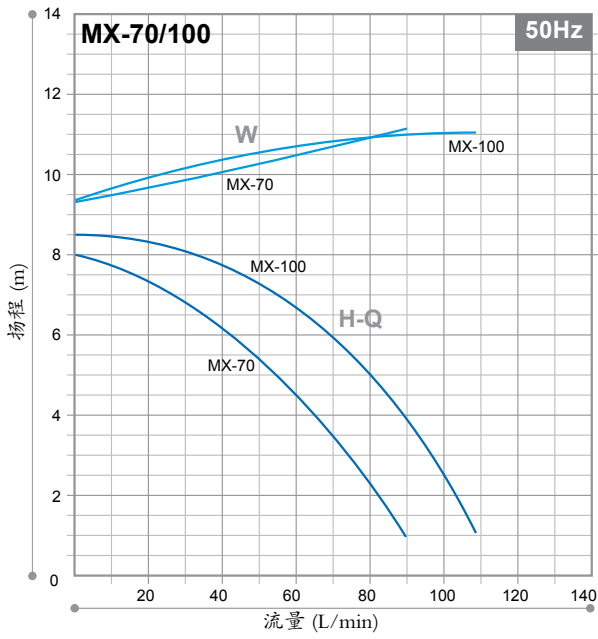

性能曲线 (以下数据仅供参考, 请向易威奇索要正规性能曲线。)

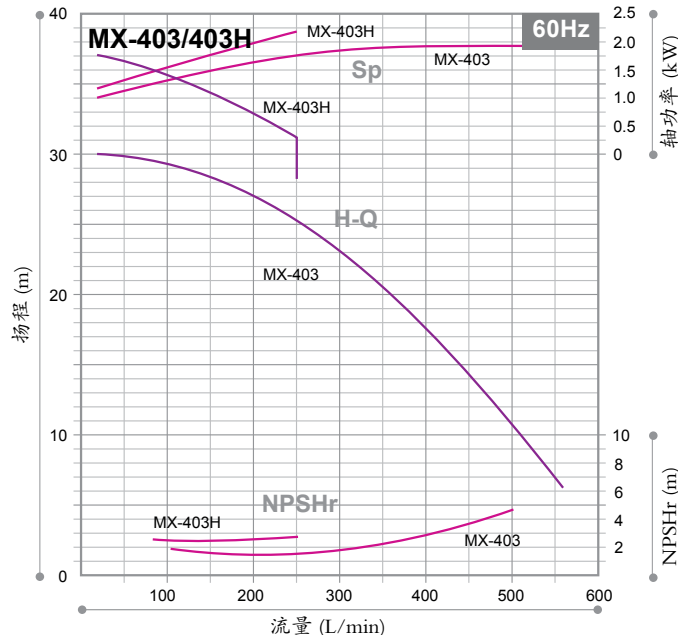
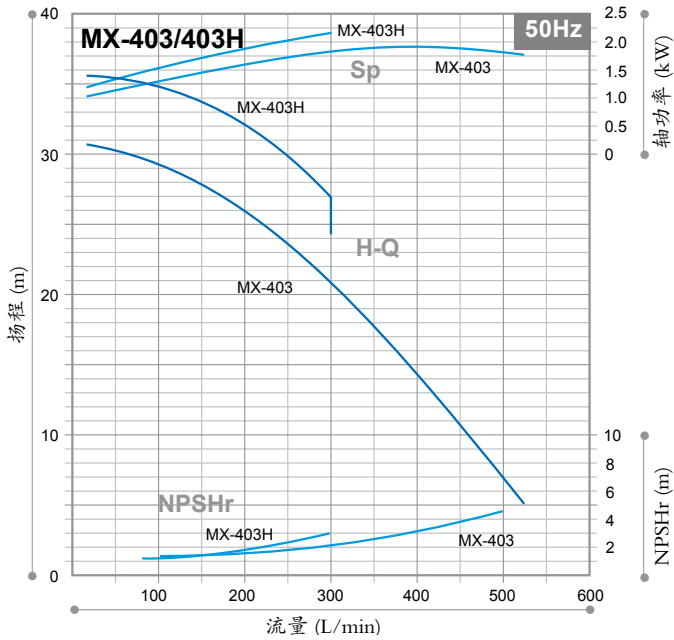
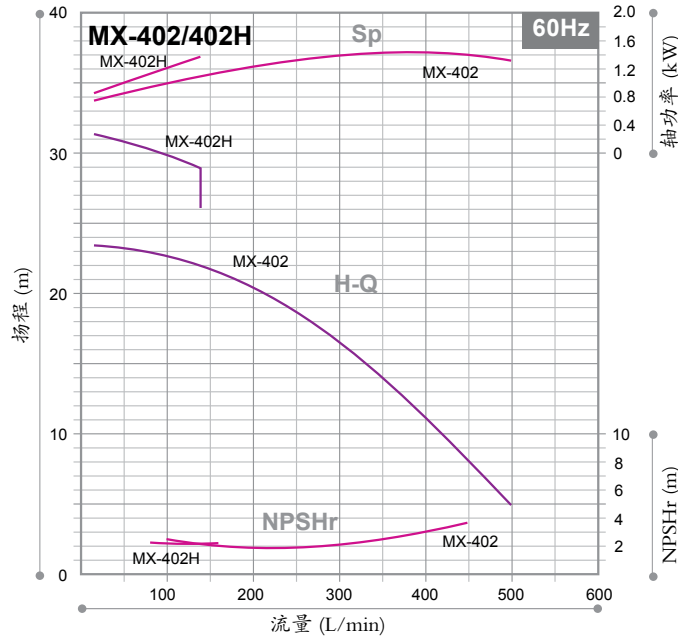
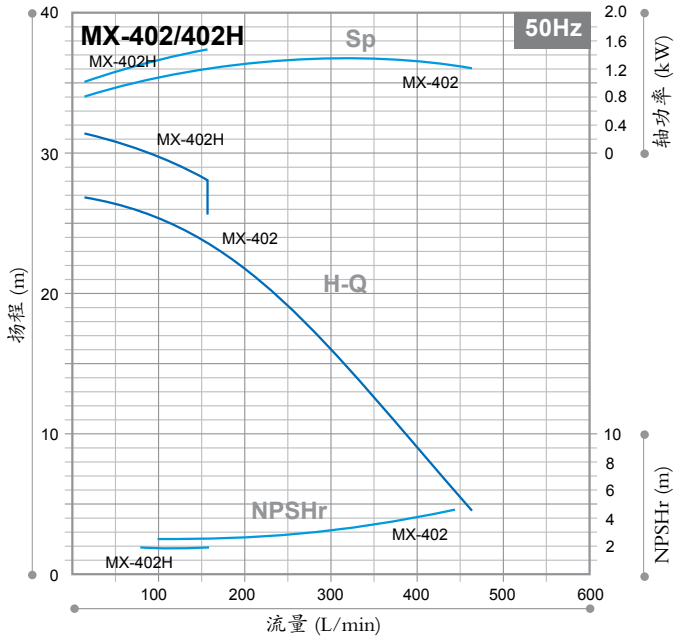
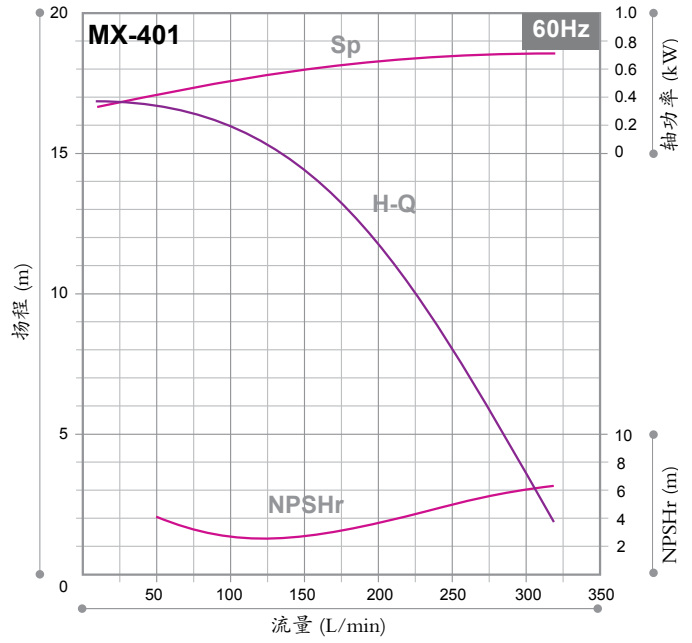
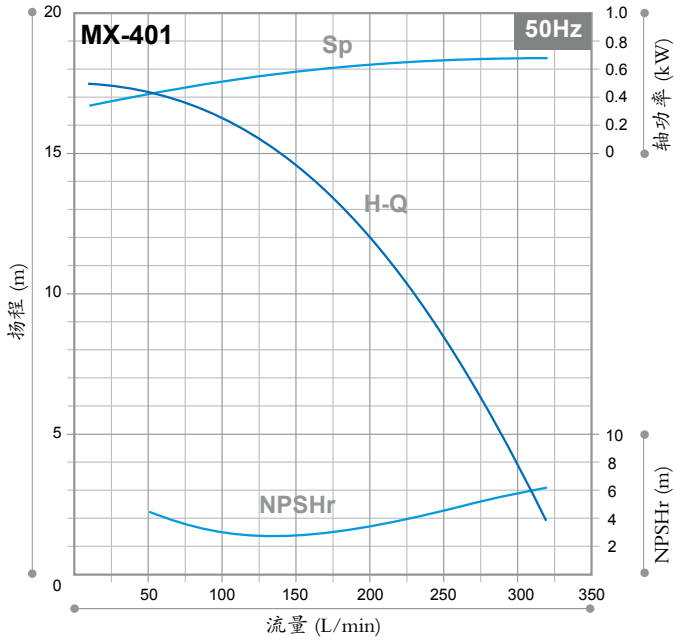

外型尺寸 (数据仅供参考, 使用电机不同等原因外型尺寸会发生变化, 请向易威奇索要正规图纸。)

■ MX-70, 100

■ MX-250 ~ 401

■ MX-402, 402H, 403, 403H

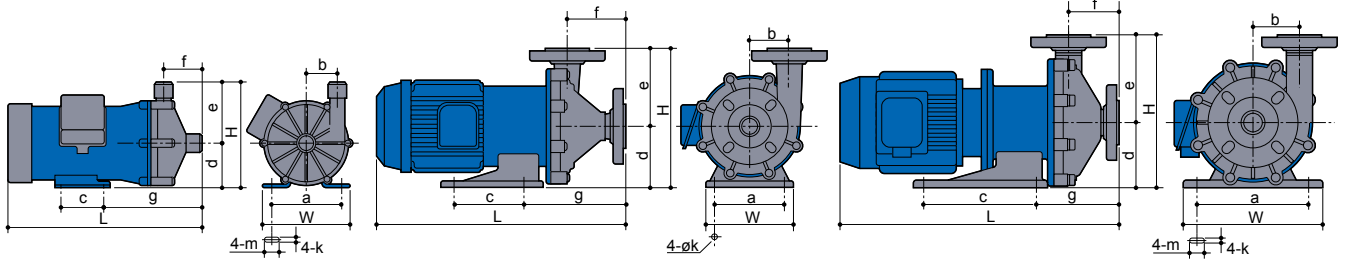

单位: mm

型号		W	H	L	a	b	c	d	e	f	g	k	m
MX-70	注 1	130	155	288	110	48	40	65	90	53	159.5	7	11
MX-100	注 1	150	175	338	110	51	70	75	100	65	162	9	27
MX-250		160	255	452	130	65	130	115	140	90	163	12	—
MX-251		160	255	466	130	65	130	115	140	90	171	12	—
MX-400		140	225	452	110	54	98	95	130	87	150	12	—
MX-401		160	255	479	130	72	130	115	140	103	184	12	—
MX-402, 402H, 403, 403H		260	280	516	208	80	200	120	160	89	157	14	36

注 1: MX-70, MX-100 上图所示为螺纹连接型。软管连接的相关信息请咨询易威奇公司。

选购件

Iwaki 空转保护器 DR 系列

DR 型为电流感应型空转保护器, 当泵发生空转或吸入空气时, 它可以探测降低负荷的电流 (最低值) 使泵停止运行, 也可以探测超负荷电流。

- 拟设定的电流值在液晶显示器上显示
- 最高/最低值均可设定
最高值: 超负荷
最低值: 空转, 运转时吸入空气, 运转时吸入端关闭
- 内置电流互感器
- DIN 导轨连接
- 系统使用变频器时不能使用 DR 空转保护器。



DR-20

规格

50/60Hz

型号	DR-10	DR-20
适用电机电源	(200~240)V 三相	(380~440)V 三相
适用电机功率	(0.4~7.5) kW	(0.75~15) kW
控制电压	(100~240)V 单相	
电源	电压	功率
	100V ± 10% 单相	(200~240)V ± 10% 单相
	3.5W	
检测电流	(0.5~32.0) A	
电流互感器(CT)	内置	
外型尺寸	D80 × W153 × H122	

联管节 (可选)

特殊用途的联管节可供选择。
材质: PVC/ 耐热性 PVC



www.iwaki.hk

易威奇大中华销售服务网
Iwaki sales network in China



北京易威奇

电邮: bjoffice@iwaki.hk 传真: 86(10)6442 7712
电话: 86(10)6442 7713 邮编: 100029

上海易威奇

电邮: shoffice@iwaki.hk 传真: 86(21)6272 6929
电话: 86(21)6272 7502 邮编: 200041

广州易威奇

电邮: gzoffice@iwaki.hk 传真: 86(20)8435 9181
电话: 86(20)8435 0603 邮编: 510250

香港易威奇

电邮: hkoffice@iwaki.hk 传真: (852)2607 1000
电话: (852)2607 1168



使用前请仔细阅读使用说明书。

插图仅供参考, 内部如有变动, 恕不另行通知, 详情请与易威奇联系。

